

BESCHLÄGE FÜR DEN INNENAUSBAU
FERREMENTS POUR L'AMÉNAGEMENT
SHOP FITTING SYSTEMS



Aweso Wing & Flat

Scharniere, Griffe und Schlösser
Charnières, poignées et serrures
Hinges, handles and locks

AWESO

INDIVIDUELLES AUS METALL
LE MÉTAL INDIVIDUALISÉ
INDIVIDUAL ITEMS IN METAL

Scharniere, Zapfenbänder, Griffe und Schlösser sind in der Anwendung meist unscheinbar, sie stehen im Schatten der Objekte in den Vitrinen. Unser Sortiment ist darauf ausgerichtet nicht zu dominieren sondern Nebendarsteller in schlichter Eleganz zu sein. Die Formen sind daher klassisch und die Oberflächen nicht vorherrschend. Dabei wurde viel Wert auf den formal-dezenten Auftritt gelegt, so sind beispielsweise bei der Schlossserie 2870 die sonst üblichen Gewinde und Muttern durch Abdeckhülsen und gerundete Teile ersetzt.

Aweso stellt diese Artikel traditionell nach handwerklich-mechanischer Produktionsart her. Viele der Teile werden aus Aluminium- oder Messing-Profilen herausgearbeitet, die Lagerbohrungen und Ausschnitte werden präzise mit CNC gesteuerten Maschinen gefräst und, je nach Ausführung, mit weiteren Komponenten verlötet. Daraus entstehen die einzelnen Rohteile, welche, teilweise von Hand, durch Schleif- und Polierprozesse die benötigte Oberflächenstruktur erhalten. Die Oberflächenveredelungen wie anodisieren, vernickeln oder verchromen geben den Teilen die gewünschte Farbnuance und lassen sie matt oder glänzend erscheinen. Die Einzelteile werden montiert und einer Funktionskontrolle unterzogen, verpackt und beschriftet liegen sie in der Regel bereit für den Verkauf ab Lager.

Immer wieder produzieren wir auch Sonderanfertigungen aus Komponenten unseres Sortimentes. Fragen Sie nach oder senden uns eine Skizze mit Ihren Vorstellungen. Wir beraten Sie gerne.

Weitere Produkte und Tipps für die Glasverklebung finden Sie auf www.aweso.ch

Les charnières, gonds, poignées et serrures sont à l'usage peu apparents, ils sont éclipsés par les articles exposés dans la vitrine. Notre assortiment est orienté à ne pas dominer mais à visualiser une certaine élégance. Les formes sont classiques et les surfaces ne dominent pas. Il a été important de mettre en valeur les formes, comme par exemple dans la série de serrures 2870, à cacher les écrous et les pas de vis avec des douilles et des pièces arrondies.

Aweso fabrique ces articles traditionnellement selon une méthode artisanale et mécanique. La majorité des pièces sont élaborées avec des profilés en aluminium ou laiton, qui sont travaillés à l'aide de machines CNC et, selon les exécutions, brasés avec d'autres composants. Il en résulte ainsi des parties brutes qui, par un procédé de ponçage ou de polissage, reçoivent les surfaces souhaitées. L'affinage de surface comme anodiser, nickeler ou chromer donne aux pièces leur nuance de couleur souhaitée et leur procure une apparence mate ou brillante. Les pièces détachées seront ensuite montées ensemble, soumises à un contrôle de fonction, emballées et étiquetées et sont en principe livrables du stock.

Nous produisons également des exécutions spéciales. Envoyez-nous un dessin, nous vous conseillerons volontiers.

D'autres produits et tips pour le collage sur verre sont mentionnés sur le site www.aweso.ch

All hinges, pivot hinges, grasps and locks are classically styled to blend in with showcase displays. This classic design will not dominate the appearance of a showcase, but will add a touch of style to the finished display.

The 2870 lock series demonstrates this concept, where visible threads and nuts have been replaced by rounded coverings and hidden fixings.

Aweso maintains its traditional manufacturing processes, with most of the parts being made from aluminium or brass. Drilling and cut outs are CNC machined however, for accuracy, with brazing used to finish the assemblies to maintain a high quality product. The result is an item which is surface treated (anodised, nickled or chromed) with either a matt or polished surface. The finished product is subject to a rigorous quality inspection process before being released for sale.

Uniquely, we often manufacture bespoke components to client designs. Should you require a product not contained in our catalogue, we can supply a quotation from your own drawings.

Further information is available on our homepage at www.aweso.ch or www.aweso.co.uk



Glastürscharniere für
innenliegende Türen
*Charnières pour portes
d'intérieur en verre*
Hinges for inside glass doors

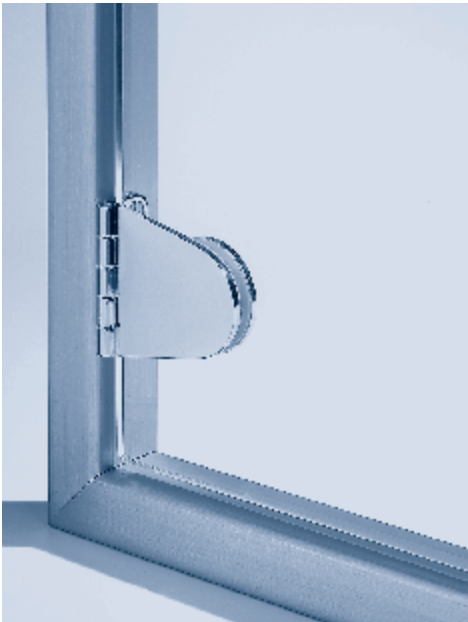

Glastürscharniere für
innenliegende Türen
*Charnières pour portes
d'intérieur en verre*
Hinges for inside glass doors



Glastürscharniere für
aufliegende Türen
*Charnières pour portes en verre
filant*
Hinges for outside glass doors



Glastürscharniere für innenliegende Türen
Charnières pour portes d'intérieur en verre
Hinges for inside glass doors

Scharnier mit Türe und mit Rahmen verschraubt, in der Höhe mit Schlitz-justierbar, max. Türgewicht 15 kg, max. Türgröße mit 6-mm-Glas: 60x150 cm, mit 8-mm-Glas: 60x120 cm, links und rechts einsetzbar

Charnière vissée au cadre et au vantail, jeu réglable en hauteur, poids max. vantail 15 kg, dim. max. vantail verre de 6 mm: 60x150 cm, verre de 8 mm: 60x120 cm, montage à gauche ou à droite

Hinge screwed on door and frame, height can be adjusted with slots, max. door weight 15 kg, max. door size 6 mm glass: 60x150 cm, 8 mm glass: 60x120 cm, can be installed on left or right hand side

Andere Oberflächen auf Anfrage / Autres surfaces sur demande / Other finishes upon request

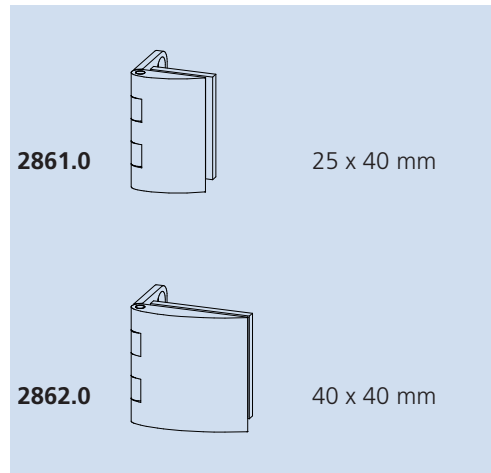

Bestell-Nr. Commande No. Order No.	Glas [mm] Verre [mm] Glass [mm]	Oberfläche Surface Surface	Abbildung Illustration Illustration	Glasausbruch Découpage du verre Glass cut out
2861.013-6 2861.013-8	6 8	Matt vernickelt Nickelé mat Mat, nickel-plated		
2861.016-6 2861.016-8	6 8	Poliert verchromt Chromé poli Polished, chromium-plated		
2862.013-6 2862.013-8	6 8	Matt vernickelt Nickelé mat Mat, nickel-plated		
2862.016-6 2862.016-8	6 8	Poliert verchromt Chromé poli Polished, chromium-plated		

Glastürscharniere für innenliegende Türen
Charnières pour portes d'intérieur en verre
Hinges for inside glass doors

Scharnier mit Türe und mit Rahmen verschraubt, in der Höhe mit Schlitz-justierbar, max. Türgewicht 15 kg, max. Türgröße mit 6-mm-Glas: 60x150 cm, mit 8-mm-Glas: 60x120 cm, links und rechts einsetzbar

Charnière vissée au cadre et au vantail, jeu réglable en hauteur, poids max. vantail 15 kg, dim. max. vantail verre de 6 mm: 60x150 cm, verre de 8 mm: 60x120 cm, montage à gauche ou à droite

Hinge screwed on door and frame, height can be adjusted with slots, max. door weight 15 kg, max. door size 6 mm glass: 60x150 cm, 8 mm glass: 60x120 cm, can be installed on left or right hand side

Andere Oberflächen auf Anfrage / Autres surfaces sur demande / Other finishes upon request

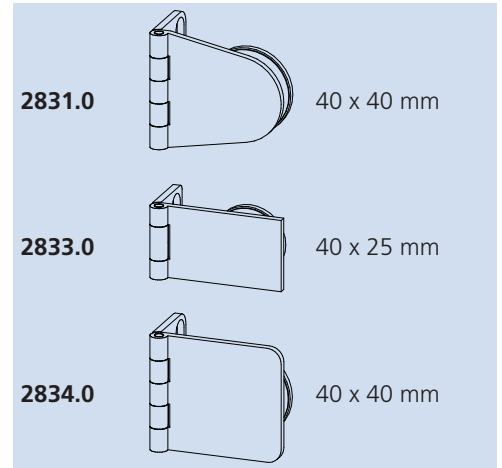

Bestell-Nr. Commande No. Order No.	Glas [mm] Verre [mm] Glass [mm]	Oberfläche Surface Surface	Abbildung Illustration Illustration	Glasausbruch Découpage du verre Glass cut out
2831.012-6 2831.012-8	6 8	Messing poliert, lackiert <i>Laiton poli, laqué</i> Polished, varnished brass		
2831.013-6 2831.013-8	6 8	Matt vernickelt <i>Nickelé mat</i> Mat, nickel-plated		
2831.016-6 2831.016-8	6 8	Poliert verchromt <i>Chromé poli</i> Polished, chromium-plated		
2833.012-6 2833.012-8	6 8	Messing poliert, lackiert <i>Laiton poli, laqué</i> Polished, varnished brass		
2833.013-6 2833.013-8	6 8	Matt vernickelt <i>Nickelé mat</i> Mat, nickel-plated		
2833.016-6 2833.016-8	6 8	Poliert verchromt <i>Chromé poli</i> Polished, chromium-plated		
2834.012-6 2834.012-8	6 8	Messing poliert, lackiert <i>Laiton poli, laqué</i> Polished, varnished brass		
2834.013-6 2834.013-8	6 8	Matt vernickelt <i>Nickelé mat</i> Mat, nickel-plated		
2834.016-6 2834.016-8	6 8	Poliert verchromt <i>Chromé poli</i> Polished, chromium-plated		

Glastürscharniere für innenliegende Türen
Charnières pour portes d'intérieur en verre
Hinges for inside glass doors

Scharnier mit Türe verklebt und mit Rahmen verschraubt, in der Höhe mit Schlitzn justierbar, max. Türgewicht 15 kg, max. Türgrösse mit 6-mm-Glas: 60 x 150 cm, mit 8-mm-Glas: 60 x 120 cm, links und rechts einsetzbar

Charnière collée au vantail et vissée au cadre, jeu réglable en hauteur, poids max. vantail 15 kg, dim. max. vantail verre de 6 mm: 60x150 cm, verre de 8 mm: 60x120 cm, montage à gauche ou à droite

Hinge glued on door and screwed on frame, height can be adjusted with slots, max. door weight 15 kg, max. door size 6 mm glass: 60 x 150 cm, 8 mm glass: 60 x 120 cm, can be installed on left or right hand side

Andere Oberflächen auf Anfrage / Autres surfaces sur demande / Other finishes upon request

Für UV-härtenden Klebstoff / Pour colle durcissant aux UV / For UV curing adhesive

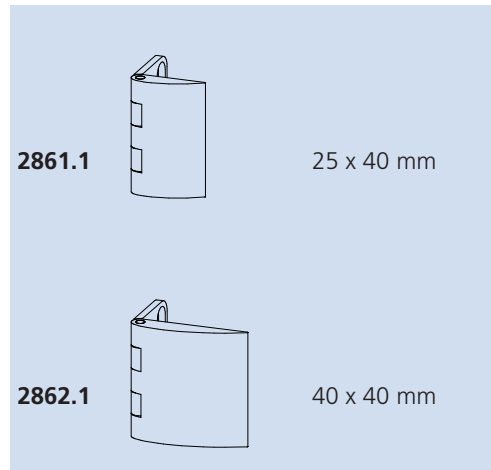

Bestell-Nr. Commande No. Order No.	Glas [mm] Verre [mm] Glass [mm]	Oberfläche Surface Surface	Abbildung Illustration Illustration
2861.113	5-8	Matt vernickelt Nickelé mat Mat, nickel-plated	
2861.116	5-8	Poliert verchromt Chromé poli Polished, chromium-plated	
2862.113	5-10	Matt vernickelt Nickelé mat Mat, nickel-plated	
2862.116	5-10	Poliert verchromt Chromé poli Polished, chromium-plated	

Glastürscharniere für innenliegende Türen
Charnières pour portes d'intérieur en verre
Hinges for inside glass doors

Scharnier mit Türe verklebt und mit Rahmen verschraubt, in der Höhe mit Schlitz justierbar, max. Türgewicht 15 kg, max. Türgröße mit 6-mm-Glas: 60x150 cm, mit 8-mm-Glas: 60x120 cm, links und rechts einsetzbar

Charnière collée au vantail et vissée au cadre, jeu réglable en hauteur, poids max. vantail 15 kg, dim. max. vantail verre de 6 mm: 60x150 cm, verre de 8 mm: 60x120 cm, montage à gauche ou à droite

Hinge glued on door and screwed on frame, height can be adjusted with slots, max. door weight 15 kg, max. door size 6 mm glass: 60x150 cm, 8 mm glass: 60x120 cm, can be installed on left or right hand side

Andere Oberflächen auf Anfrage / Autres surfaces sur demande / Other finishes upon request

Für UV-härtenden Klebstoff / Pour colle durcissant aux UV / For UV curing adhesive

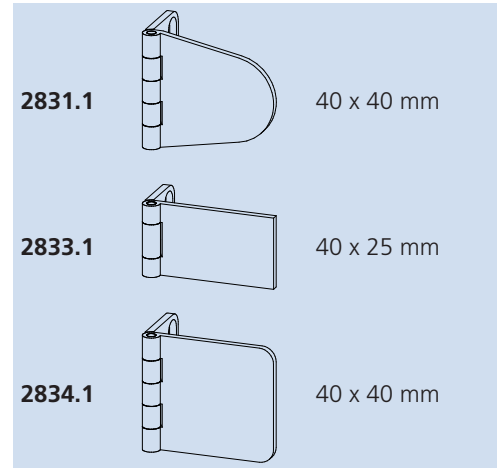

Bestell-Nr. Commande No. Order No.	Glas [mm] Verre [mm] Glass [mm]	Oberfläche Surface Surface	Abbildung Illustration Illustration
2831.112	5-10	Messing poliert, lackiert <i>Laiton poli, laqué</i> Polished, varnished brass	
2831.113	5-10	Matt vernickelt <i>Nickelé mat</i> Mat, nickel-plated	
2831.116	5-10	Poliert verchromt <i>Chromé poli</i> Polished, chromium-plated	
2833.112	5-8	Messing poliert, lackiert <i>Laiton poli, laqué</i> Polished, varnished brass	
2833.113	5-8	Matt vernickelt <i>Nickelé mat</i> Mat, nickel-plated	
2833.116	5-8	Poliert verchromt <i>Chromé poli</i> Polished, chromium-plated	
2834.112	5-10	Messing poliert, lackiert <i>Laiton poli, laqué</i> Polished, varnished brass	
2834.113	5-10	Matt vernickelt <i>Nickelé mat</i> Mat, nickel-plated	
2834.116	5-10	Poliert verchromt <i>Chromé poli</i> Polished, chromium-plated	

Glastürscharniere für aufliegende Türen
Charnières pour portes en verre filant
Hinges for outside glass doors

Scharnier mit Türe und mit Rahmen verschraubt, in der Höhe mit Schlitz-justierbar, max. Türgewicht 15 kg, max. Türgröße mit 6-mm-Glas: 60x150 cm, links und rechts einsetzbar

Charnière vissée au cadre et au vantail, jeu réglable en hauteur, poids max. vantail 15 kg, dim. max. vantail verre de 6 mm: 60x150 cm, montage à gauche ou à droite

Hinge screwed on door and frame, height can be adjusted with slots, max. door weight 15 kg, max. door size 6 mm glass: 60x150 cm, can be installed on left or right hand side

Andere Oberflächen auf Anfrage / Autres surfaces sur demande / Other finishes upon request

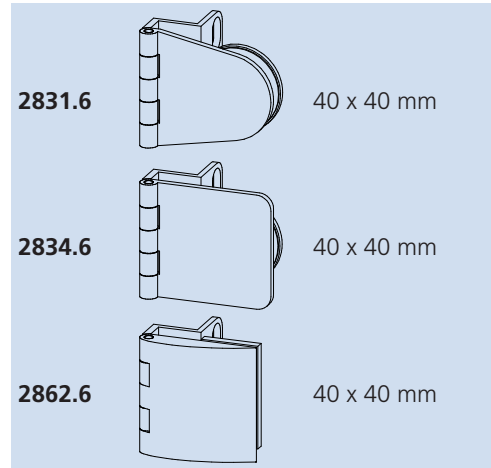

Bestell-Nr. Commande No. Order No.	Glas [mm] Verre [mm] Glass [mm]	Oberfläche Surface Surface	Abbildung Illustration Illustration	Glasausbruch Découpage du verre Glass cut out
2831.613-6	6	Matt vernickelt Nickelé mat Mat, nickel-plated		
2831.616-6	6	Poliert verchromt Chromé poli Polished, chromium-plated		
2834.613-6	6	Matt vernickelt Nickelé mat Mat, nickel-plated		
2834.616-6	6	Poliert verchromt Chromé poli Polished, chromium-plated		
2862.613-6	6	Matt vernickelt Nickelé mat Mat, nickel-plated		
2862.616-6	6	Poliert verchromt Chromé poli Polished, chromium-plated		

Glastürscharniere für aufliegende Türen
Charnières pour portes en verre filant
Hinges for outside glass doors

Scharnier mit Türe verklebt und mit Rahmen verschraubt,
in der Höhe mit Schlitzlen justierbar, max. Türgewicht 15 kg, max. Türgröße
mit 6-mm-Glas: 60x150 cm, links und rechts einsetzbar

Charnière collée au vantail et vissée au cadre, jeu réglable en hauteur,
poids max. vantail 15 kg, dim. max. vantail verre de 6 mm: 60x150 cm,
montage à gauche ou à droite

Hinge glued on door and screwed on frame, height can be adjusted
with slots, max. door weight 15 kg, max. door size 6 mm glass: 60x150 cm,
can be installed on left or right hand side

Andere Oberflächen auf Anfrage / Autres surfaces sur demande / Other finishes upon request

Für UV-härtenden Klebstoff / Pour colle durcissant aux UV / For UV curing adhesive

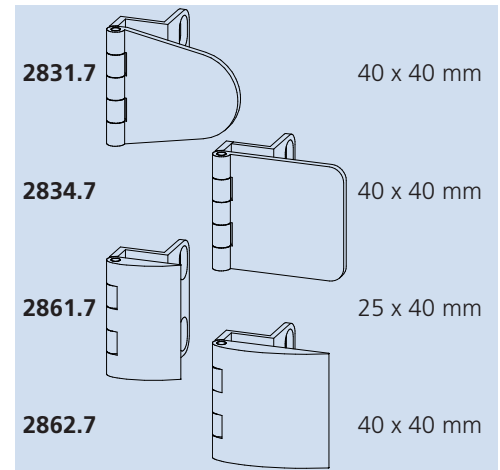

Bestell-Nr. Commande No. Order No.	Glas [mm] Verre [mm] Glass [mm]	Oberfläche Surface Surface	Abbildung Illustration Illustration
2831.713-6	6	Matt vernickelt <i>Nickelé mat</i> Mat, nickel-plated	
2831.716-6	6	Poliert verchromt <i>Chromé poli</i> Polished, chromium-plated	
2834.713-6	6	Matt vernickelt <i>Nickelé mat</i> Mat, nickel-plated	
2834.716-6	6	Poliert verchromt <i>Chromé poli</i> Polished, chromium-plated	
2861.713-6	6	Matt vernickelt <i>Nickelé mat</i> Mat, nickel-plated	
2861.716-6	6	Poliert verchromt <i>Chromé poli</i> Polished, chromium-plated	
2862.713-6	6	Matt vernickelt <i>Nickelé mat</i> Mat, nickel-plated	
2862.716-6	6	Poliert verchromt <i>Chromé poli</i> Polished, chromium-plated	

Scharniere für Ganzglasvitrine
Charnières pour vitrines tout-verre
Hinges for glazed cases

Scharnier mit Türe und Vitrine verschraubt, (geklemmt),
max. Türgewicht 10 kg, max. Türgröße 60x100 cm

Charnière vissée au dormant et ouvrant, (serrée),
poids max. vantail 10 kg, dim. max. vantail 60x100 cm

Hinge screwed on door and case, (clamped),
max. door weight 10 kg, max. door size 60x100 cm

Andere Oberflächen auf Anfrage / Autres surfaces sur demande / Other finishes upon request

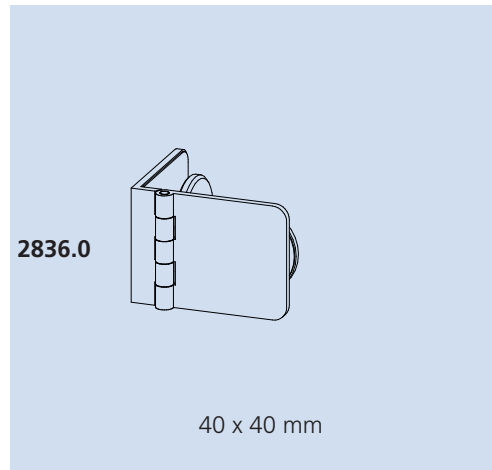

Bestell-Nr. Commande No. Order No.	Glas [mm] Verre [mm] Glass [mm]	Oberfläche Surface Surface	Abbildung Illustration Illustration	Glasausbruch Découpage du verre Glass cut out
2836.012-6	6*	Messing poliert, lackiert <i>Laiton poli, laqué</i> Polished, varnished brass		
2836.013-6	6*	Matt vernickelt <i>Nickelé mat</i> Mat, nickel-plated		
2836.016-6	6*	Poliert verchromt <i>Chromé poli</i> Polished, chromium-plated		

* Auch für 8-mm-Glas einsetzbar. Bitte lassen Sie sich betreffend Glasausbruch von uns beraten.
Utilisable également pour du verre de 8 mm. Veuillez vous renseigner chez nous pour la découpe du verre.
Also usable for 8 mm glass. Please consult us regarding the glass cut out.

Scharniere für Ganzglasvitrine
Charnières pour vitrines tout-verre
Hinges for glazed cases

Scharnier mit Türe verklebt und an Vitrine aussen verklebt,
max. Türgewicht 10 kg, max. Türgröße 60 x 100 cm



Charnière collée à la porte et à l'extérieur de la vitrine,
poids max. vantail 10 kg, dim. max. vantail 60 x 100 cm

Hinge glued to door and to the outside of case,
max. door weight 10 kg, max. door size 60 x 100 cm

Andere Oberflächen auf Anfrage / Autres surfaces sur demande / Other finishes upon request

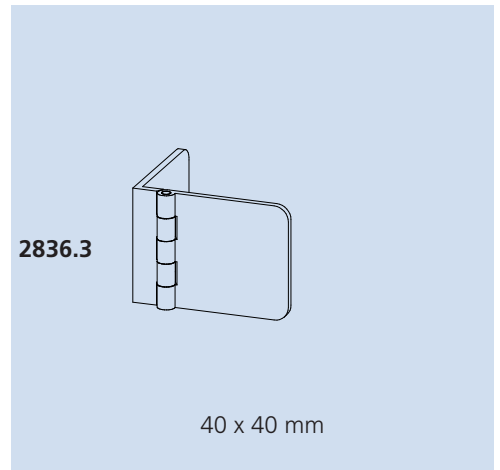
Für UV-härtenden Klebstoff / Pour colle durcissant aux UV / For UV curing adhesive

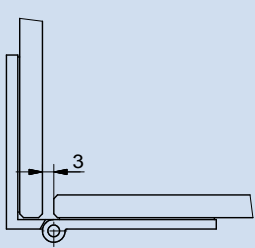
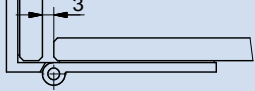

Bestell-Nr. Commande No. Order No.	Glas (mm) Verre [mm] Glass (mm)	Oberfläche Surface Surface	Abbildung Illustration Illustration
2836.312	8	Messing poliert, lackiert <i>Laiton poli, laqué</i> Polished, varnished brass	
2836.313	8	Matt vernickelt <i>Nickelé mat</i> Mat, nickel-plated	
2836.316	8	Poliert verchromt <i>Chromé poli</i> Polished, chromium-plated	

Zapfenbänder
Charnières à cheville
Pivot hinges

Glas im Zapfenband eingeklebt, horizontal justierbar,
max. Türgewicht 10 kg, max. Türgröße mit 6-mm-Glas: 50x120 cm,
mit 8-mm-Glas: 50x100 cm

Verre collé dans charnière, réglage horizontale, poids max. vantail 10 kg,
dim. max. vantail verre de 6 mm: 50x120 cm, verre de 8 mm: 50x100 cm

Glass glued into hinge, pivot hinge can be adjusted horizontally,
max. door weight 10 kg, max. door size 6 mm glass: 50x120 cm,
8 mm glass: 50x100 cm

Andere Oberflächen auf Anfrage / Autres surfaces sur demande / Other finishes upon request

Für 2-Komponenten-Klebstoff / Pour colle deux composants / For two-component adhesive

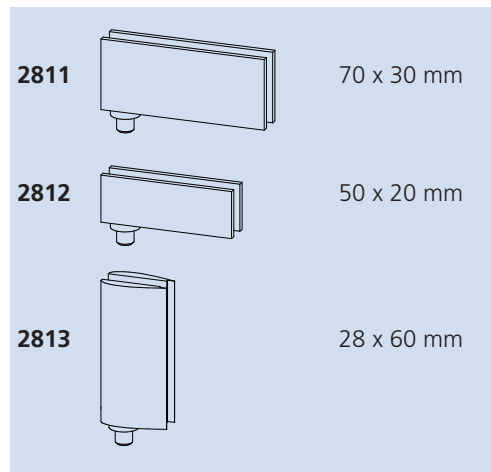

Bestell-Nr. Commande No. Order No.	Glas [mm] Verre [mm] Glass [mm]	Oberfläche Surface Surface	Abbildung Illustration Illustration	Glasausschnitt Découpage du verre Glass cut out		
2811.036 2811.038	6 8	Alu anodisiert Alu anodisé Anodized aluminium				
2811.126 2811.128	6 8	Messing poliert, lackiert Laiton poli, laqué Polished, varnished brass				
2811.136 2811.138	6 8	Matt vernickelt Nickelé mat Mat, nickel-plated				
2811.166 2811.168	6 8	Poliert verchromt Chromé poli Polished, chromium-plated				
2812.036 2812.136	6 6	Alu anodisiert Alu anodisé Anodized aluminium				
2812.166	6	Matt vernickelt Nickelé mat Mat, nickel-plated				
	6	Poliert verchromt Chromé poli Polished, chromium-plated				
2813.036 2813.038	6 8	Alu anodisiert Alu anodisé Anodized aluminium				
2813.066 2813.068	6 8	Poliert verchromt Chromé poli Polished, chromium-plated				
	6 8					



Zapfenbänder
Charnières à cheville
Pivot hinges



Schlösser
Serrures
Locks

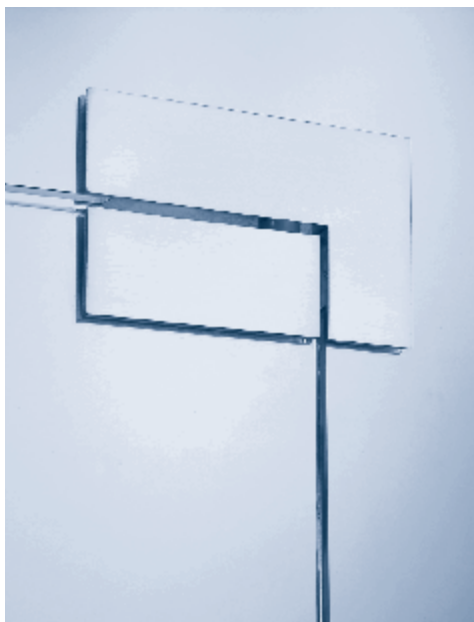

Zapfenband mit Eckwinkel
*Charnière à cheville
avec équerre*
Pivot hinge with angle



Schloss für Doppeltüren
Serrure pour double-portes
Lock for double doors



Scharniere für Ganzglasvitrine
Charnières vitrines tout-verre
Hinges for glazed cases



Griff mit Riegel (ohne Schloss)
Poignée à loquet (sans serrure)
Grasp with bolt (without lock)

Zapfenband mit Eckwinkel
Charnière à cheville avec équerre
Pivot hinge with angle

Eckwinkel mit Glas verklebt, Zapfenband horizontal justierbar,
max. Türgewicht 10 kg, max. Türgröße mit 6-mm-Glas: 50x120 cm,
mit 8-mm-Glas: 50x100 cm

Équerre collé au verre, réglage horizontal, poids max. vantail 10 kg,
dim. max. vantail verre de 6 mm: 50x120 cm, verre de 8 mm: 50x100 cm

Angle glued to glass, pivot hinge can be adjusted horizontally,
max. door weight 10 kg, max. door size 6 mm glass: 50x120 cm,
8 mm glass: 50x100 cm

Andere Oberflächen auf Anfrage / Autres surfaces sur demande / Other finishes upon request

Für 2-Komponenten-Klebstoff / Pour colle deux composants / For two-component adhesive

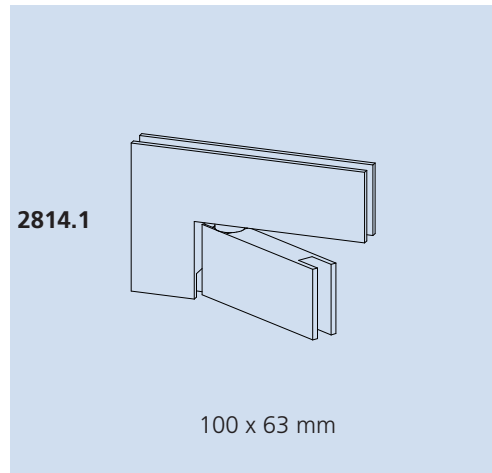

Bestell-Nr. Commande No. Order No.	Glas [mm] Verre [mm] Glass [mm]	Oberfläche Surface Surface	Abbildung Illustration Illustration	Glasausbruch Découpage du verre Glass cut out
--	---------------------------------------	----------------------------------	---	---

2814.1036 2814.1038	6 8	Alu anodisiert <i>Alu anodisé</i> Anodized aluminium		
2814.1066 2814.1068	6 8	Poliert verchromt <i>Chromé poli</i> Polished, chromium-plated		

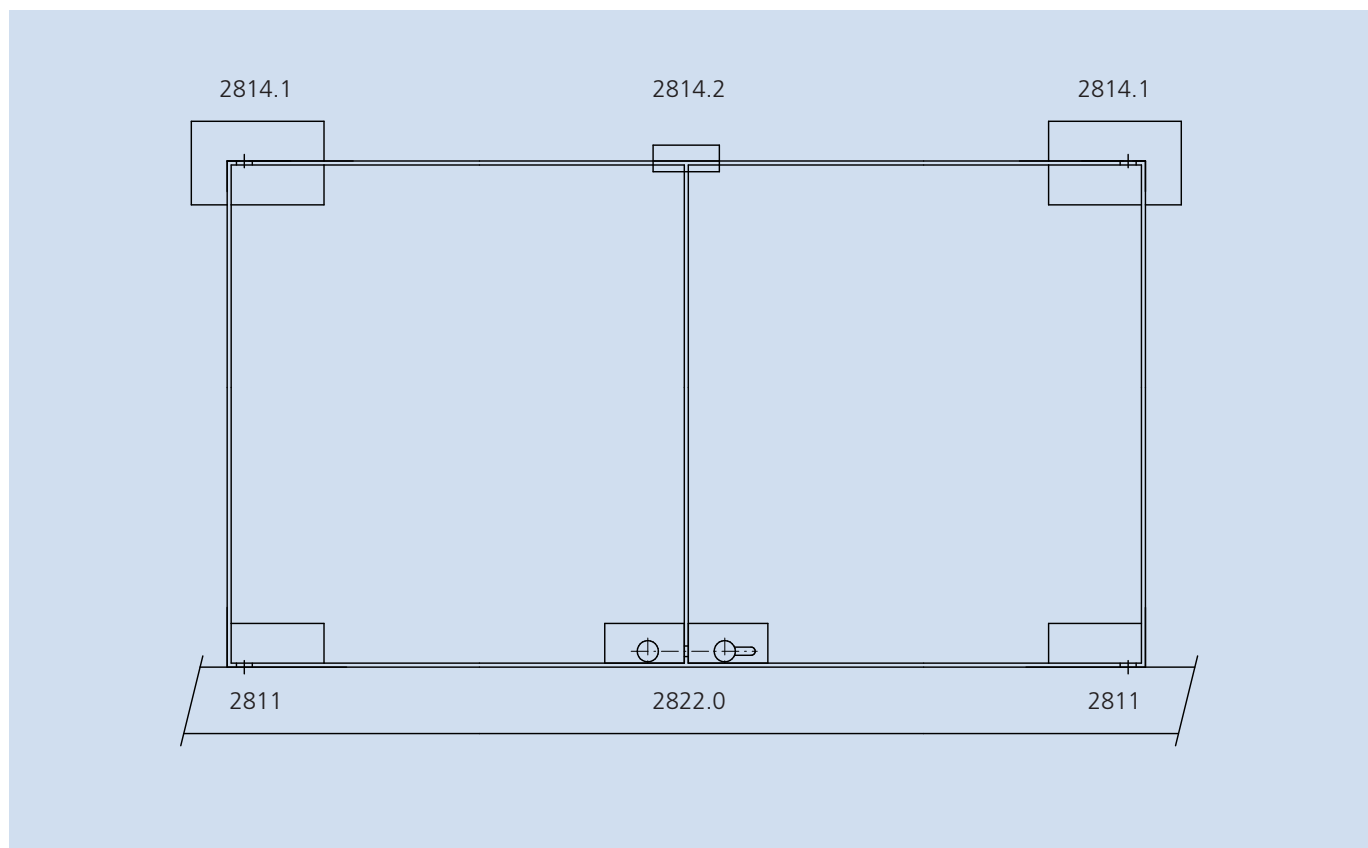

Doppeltürverschlüsse
Fermetures pour double-portes
Locks for double doors

Steckriegel und Mittelanschlag mit Glas verklebt

Verrou et arrêt central collé au verre

Bolt and center stop glued to glass

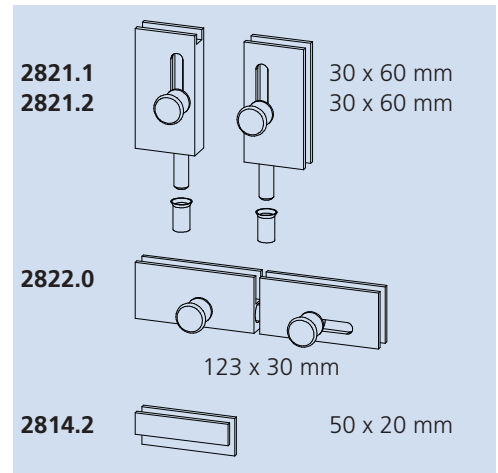

Andere Oberflächen auf Anfrage / *Autres surfaces sur demande* / Other finishes upon request

Für 2-Komponenten-Klebstoff / *Pour colle deux composants* / For two-component adhesive

Bestell-Nr. Commande No. Order No.	Glas [mm] Verre [mm] Glass [mm]	Oberfläche Surface Surface	Schloss Serrure Lock	Abbildung Illustration Illustration	Glasausbruch Découpage du verre Glass cut out
links / gauche / left hand 2821.1036	6	Steckriegel einfach Verrou vertical Simple bolt Alu anodisiert <i>Alu anodisé</i> Anodized aluminium	ohne sans without		
rechts / droite / right hand 2821.2036	6	Alu anodisiert <i>Alu anodisé</i> Anodized aluminium	ohne sans without		
2822.036 2822.038	6 8	Steckriegel doppelt Verrou double Double bolt Alu anodisiert <i>Alu anodisé</i> Anodized aluminium	ohne sans without		
2822.066 2822.068	6 8	Poliert verchromt <i>Chromé poli</i> Polished chromium-plated	ohne sans without		
2814.2036 2814.2038	6 8	Mittelanschlag Arrêt central Center Stopp Alu anodisiert <i>Alu anodisé</i> Anodized aluminium	ohne sans without		
2814.2066 2814.2068	6 8	Poliert verchromt <i>Chromé poli</i> Polished chromium-plated	ohne sans without		

Schlösser
Serrures
Locks

Glastürschloss mit Anschlag und Kaba-Zylinder (Nr. 1031). Rosette selbstklebend, Anschlag und Zylinder verschraubt. Auch für Schliessanlagen einsetzbar.

Serrure pour porte en verre avec buttée et cylindre Kaba (No. 1031). Rosette autocollante, buttée et cylindre vissés. Applicable également lors d'un plan de serrure.

Lock for glass door, with latch and Kaba cylinder (No. 1031). Self-adhesive rosette, screw-fix latch and cylinder. Also suitable for lock systems.

v/d/d = verschiedenschliessend / *fermetures différentes* / different locking
 g/m/s = gleichschliessend / *même fermeture* / same locking

Andere Oberflächen auf Anfrage / *Autres surfaces sur demande* / Other finishes upon request

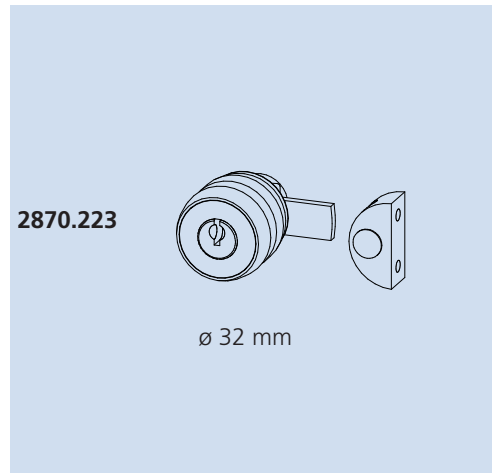

Bestell-Nr. Commande No. Order No.	Glas [mm] Verre [mm] Glass [mm]	Oberfläche Surface Surface	Schloss Serrure Lock	Abbildung Illustration Illustration	Glasausbruch Découpage du verre Glass cut out
--	---------------------------------------	----------------------------------	----------------------------	---	---

2870.223630 2870.223639	6 6	Matt vernickelt <i>Nickelé mat</i> Mat, nickel-plated	v/d/d g/m/s		
2870.223660 2870.223669	6 6	Poliert verchromt <i>Chromé poli</i> Polished, chromium-plated	v/d/d g/m/s		
2870.223830 2870.223839	8 8	Matt vernickelt <i>Nickelé mat</i> Mat, nickel-plated	v/d/d g/m/s		
2870.223860 2870.223869	8 8	Poliert verchromt <i>Chromé poli</i> Polished, chromium-plated	v/d/d g/m/s		

2870.9900		Hakenschlüssel für Montage <i>Clé ergot pour le montage</i> Circlip tool for installation		
-----------	--	---	--	--

Schlösser
Serrures
Locks

Glastürschloss mit Anschlag und Kaba-Zylinder (Nr. 1031). Rosette selbstklebend, Anschlag und Zylinder verschraubt. Auch für Schliessanlagen einsetzbar.

Serrure pour porte en verre avec buttée et cylindre Kaba (No. 1031). Rosette autocollante, buttée et cylindre vissés. Applicable également lors d'un plan de serrure.

Lock for glass door, with latch and Kaba cylinder (No. 1031). Self-adhesive rosette, screw-fix latch and cylinder. Also suitable for lock systems.

v/d/d = verschiedenschliessend / *fermetures différentes* / different locking
 g/m/s = gleichschliessend / *même fermeture* / same locking

Andere Oberflächen auf Anfrage / *Autres surfaces sur demande* / Other finishes upon request

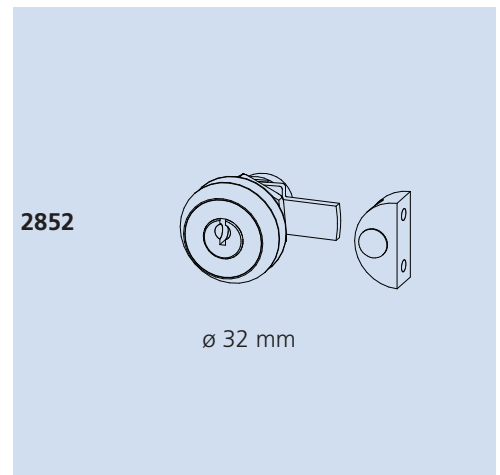

Bestell-Nr. Commande No. Order No.	Glas [mm] Verre [mm] Glass [mm]	Oberfläche Surface Surface	Schloss Serrure Lock	Abbildung Illustration Illustration	Glasausbruch Découpage du verre Glass cut out
2852.61200 2852.61299	6 6	Messing poliert, lackiert <i>Laiton poli, laqué</i> Polished, varnished brass	v/d/d g/m/s		
2852.61300 2852.61399	6 6	Matt vernickelt <i>Nickelé mat</i> Mat, nickel-plated	v/d/d g/m/s		
2852.61600 2852.61699	6 6	Poliert verchromt <i>Chromé poli</i> Polished, chromium-plated	v/d/d g/m/s		
2852.81200 2852.81299	8 8	Messing poliert, lackiert <i>Laiton poli, laqué</i> Polished, varnished brass	v/d/d g/m/s		
2852.81300 2852.81399	8 8	Matt vernickelt <i>Nickelé mat</i> Mat, nickel-plated	v/d/d g/m/s		
2852.81600 2852.81699	8 8	Poliert verchromt <i>Chromé poli</i> Polished, chromium-plated	v/d/d g/m/s		

Schlösser mit Griff
Poignées à serrures
Grasp with lock for glass doors

Glastürschloss mit Griff, Anschlag und Kaba-Zylinder (Nr. 1061A). Griffrosette selbstklebend, Anschlag und Zylinder verschraubt. Auch für Schliessanlagen einsetzbar.

Serrure pour porte en verre avec poignée, buttée et cylindre Kaba (No. 1061A). Rosette autocollante, buttée et cylindre vissés. Applicable également lors d'un plan de serrure.

Lock for glass door, with grasp, latch and Kaba cylinder (No. 1061A). Self-adhesive grasp rosette, screw-fix latch and cylinder. Also suitable for lock systems.

v/d/d = verschiedenschliessend / *fermetures différentes* / different locking
 g/m/s = gleichschliessend / *même fermeture* / same locking

Andere Oberflächen auf Anfrage / *Autres surfaces sur demande* / Other finishes upon request

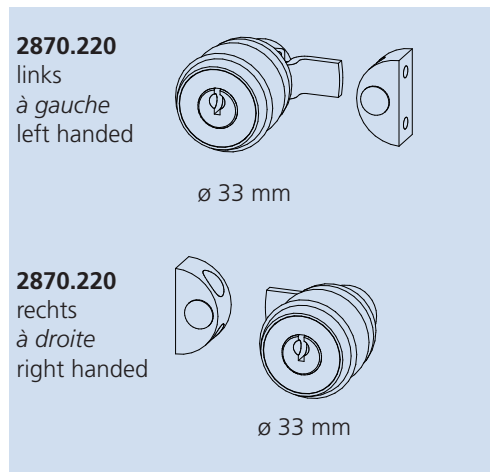

Bestell-Nr. Commande No. Order No.	Glas [mm] Verre [mm] Glass [mm]	Oberfläche Surface Surface	Schloss Serrure Lock	Abbildung Illustration Illustration	Glasausbruch Découpage du verre Glass cut out
--	---------------------------------------	----------------------------------	----------------------------	---	---

2870.220631 2870.220637	6 6	Matt vernickelt <i>Nickelé mat</i> Mat, nickel-plated	v/d/d g/m/s	links à gauche left handed	
2870.220661 2870.220667	6 6	Poliert verchromt <i>Chromé poli</i> Polished, chromium-plated	v/d/d g/m/s		
2870.220831 2870.220837	8 8	Matt vernickelt <i>Nickelé mat</i> Mat, nickel-plated	v/d/d g/m/s		
2870.220861 2870.220867	8 8	Poliert verchromt <i>Chromé poli</i> Polished, chromium-plated	v/d/d g/m/s		

2870.220632 2870.220638	6 6	Matt vernickelt <i>Nickelé mat</i> Mat, nickel-plated	v/d/d g/m/s	rechts à droite right handed	
2870.220662 2870.220668	6 6	Poliert verchromt <i>Chromé poli</i> Polished, chromium-plated	v/d/d g/m/s		
2870.220832 2870.220838	8 8	Matt vernickelt <i>Nickelé mat</i> Mat, nickel-plated	v/d/d g/m/s		
2870.220862 2870.220868	8 8	Poliert verchromt <i>Chromé poli</i> Polished, chromium-plated	v/d/d g/m/s		

2870.9900		Hakenschlüssel für Montage <i>Clé ergot pour le montage</i> Circlip tool for installation			
-----------	--	---	--	--	--

Schlösser für Doppeltüren
Fermetures pour double-portes
Locks for double doors

Glastürschloss für Doppeltüren, mit Anschlag und Kaba-Zylinder (Nr. 1031). Rosette selbstklebend, Anschlag und Zylinder verschraubt. Auch für Schliessanlagen einsetzbar.

Serrure pour double-portes en verre avec butée et cylindre Kaba (No. 1031). Rosette autocollante, butée et cylindre vissés. Applicable également lors d'un plan de serrure.

Lock for double glass doors, with latch and Kaba cylinder (No. 1031). Self-adhesive rosette, screw-fix latch and cylinder. Also suitable for lock systems.

v/d/d = verschiedenschliessend / *fermetures différentes* / different locking
 g/m/s = gleichschliessend / *même fermeture* / same locking

Andere Oberflächen auf Anfrage / *Autres surfaces sur demande* / Other finishes upon request

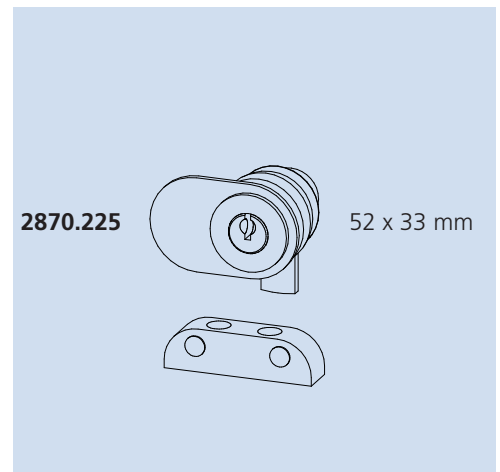

Bestell-Nr. Commande No. Order No.	Glas [mm] Verre [mm] Glass [mm]	Oberfläche Surface Surface	Schloss Serrure Lock	Abbildung Illustration Illustration	Glasausbruch Découpage du verre Glass cut out
--	---------------------------------------	----------------------------------	----------------------------	---	---

2870.225630 2870.225639	6 6	Matt vernickelt <i>Nickelé mat</i> Mat, nickel-plated	v/d/d g/m/s		
2870.225660 2870.225669	6 6	Poliert verchromt <i>Chromé poli</i> Polished, chromium-plated	v/d/d g/m/s		
2870.225830 2870.225839	8 8	Matt vernickelt <i>Nickelé mat</i> Mat, nickel-plated	v/d/d g/m/s		
2870.225860 2870.225869	8 8	Poliert verchromt <i>Chromé poli</i> Polished, chromium-plated	v/d/d g/m/s		

2870.9900		Hakenschlüssel für Montage <i>Clé ergot pour le montage</i> Circlip tool for Installation			
-----------	--	---	--	--	--

Schlösser für Doppeltüren
Fermetures pour double-portes
Locks for double doors

Glastürschloss für Doppeltüren, mit Anschlag und Kaba-Zylinder (1031). Schlossgehäuse verklebt, Anschlag und Zylinder verschraubt. Auch für Schliessanlagen einsetzbar.

Serrure pour double-portes en verre avec buttée et cylindre Kaba (No. 1031). Boîtier de serrure collé, buttée et cylindre vissés. Applicable également lors d'un plan de serrure.

Lock for double glass doors, with latch and Kaba cylinder (No. 1031). Glued lock housing, screw-fix latch and cylinder. Also suitable for lock systems.

v/d/d = verschiedenschliessend / *fermetures différentes* / different locking
 g/m/s = gleichschliessend / *même fermeture* / same locking

Andere Oberflächen auf Anfrage / *Autres surfaces sur demande* / Other finishes upon request

Für 2-Komponenten-Klebstoff / *Pour colle deux composants* / For two-component adhesive

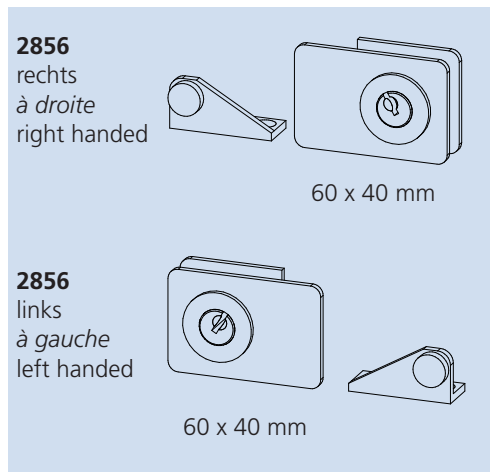

Bestell-Nr. Commande No. Order No.	Glas [mm] Verre [mm] Glass [mm]	Oberfläche Surface Surface	Schloss Serrure Lock	Abbildung Illustration Illustration	Glasausbruch Découpage du verre Glass cut out
--	---------------------------------------	----------------------------------	----------------------------	---	---

2856.612002	6	Messing poliert, lack.	v/d/d	<p>rechts / à droite / right handed</p>	
2856.612992	6	Laiton poli, laqué Pol. varnished brass	g/m/s		
2856.613002	6	Matt vernickelt	v/d/d		
2856.613992	6	Nickelé mat Mat, nickel-plated	g/m/s		
2856.616002	6	Poliert verchromt	v/d/d		
2856.616992	6	Chromé poli Pol. chrom.-plated	g/m/s		
2856.812002	8	Messing poliert, lack.	v/d/d		
2856.812992	8	Laiton poli, laqué Pol. varnished brass	g/m/s		
2856.813002	8	Matt vernickelt	v/d/d		
2856.813992	8	Nickelé mat Mat, nickel-plated	g/m/s		
2856.816002	8	Poliert verchromt	v/d/d		
2856.816992	8	Chromé poli Pol. chrom.-plated	g/m/s		

2856.612001	6	Messing poliert, lack.	v/d/d	<p>links / à gauche / left handed</p>	
2856.612991	6	Laiton poli, laqué Pol. varnished brass	g/m/s		
2856.613001	6	Matt vernickelt	v/d/d		
2856.613991	6	Nickelé mat Mat, nickel-plated	g/m/s		
2856.616001	6	Poliert verchromt	v/d/d		
2856.616991	6	Chromé poli Pol. chrom.-plated	g/m/s		
2856.812001	8	Messing poliert, lack.	v/d/d		
2856.812991	8	Laiton poli, laqué Pol. varnished brass	g/m/s		
2856.813001	8	Matt vernickelt	v/d/d		
2856.813991	8	Nickelé mat Mat, nickel-plated	g/m/s		
2856.816001	8	Poliert verchromt	v/d/d		
2856.816991	8	Chromé poli Pol. chrom.-plated	g/m/s		

Schlösser für Doppeltüren
Fermetures pour double-portes
Locks for double doors

Glastürschloss für Doppeltüren, mit Anschlag und Ronis-Zylinder.
 Schlossgehäuse verklebt, Anschlag und Zylinder verschraubt.

Serrure pour double-portes en verre avec buttée et cylindre Ronis.
Boîtier de serrure collé, buttée et cylindre vissés.

Lock for double glass doors, with latch and Ronis cylinder.
 Glued lock housing, screw-fix latch and cylinder.

v/d/d = verschiedenschliessend / *fermetures différentes* / different locking
 g/m/s = gleichschliessend / *même fermeture* / same locking

Andere Oberflächen auf Anfrage / *Autres surfaces sur demande* / Other finishes upon request

Für 2-Komponenten-Klebstoff / *Pour colle deux composants* / For two-component adhesive

2855
 rechts
 à droite
 right handed

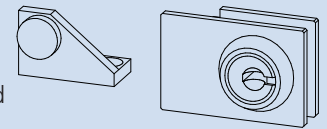

45 x 30 mm

2855
 links
 à gauche
 left handed

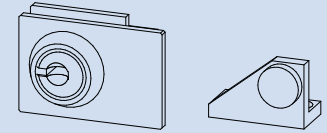

45 x 30 mm

Bestell-Nr. Commande No. Order No.	Glas [mm] Verre [mm] Glass [mm]	Oberfläche Surface Surface	Schloss Serrure Lock	Abbildung Illustration Illustration	Glasausbruch Découpage du verre Glass cut out
--	---------------------------------------	----------------------------------	----------------------------	---	---

2855.603002	6	Alu anodisiert	v/d/d	<p>rechts / à droite / right handed</p>
2855.603992	6	Alu anodisé Anodized aluminium	g/m/s	
2855.613002	6	Matt vernickelt	v/d/d	
2855.613992	6	Nickelé mat Mat, nickel-plated	g/m/s	
2855.616002	6	Poliert verchromt	v/d/d	
2855.616992	6	Chromé poli Pol. chrom.-plated	g/m/s	
2855.813002	8	Matt vernickelt	v/d/d	
2855.813992	8	Nickelé mat Mat, nickel-plated	g/m/s	
2855.816002	8	Poliert verchromt	v/d/d	
2855.816992	8	Chromé poli Pol. chrom.-plated	g/m/s	

2855.603001	6	Alu anodisiert	v/d/d	<p>links / à gauche / left handed</p>
2855.603991	6	Alu anodisé Anodized aluminium	g/m/s	
2855.613001	6	Matt vernickelt	v/d/d	
2855.613991	6	Nickelé mat Mat, nickel-plated	g/m/s	
2855.616001	6	Poliert verchromt	v/d/d	
2855.616991	6	Chromé poli Pol. chrom.-plated	g/m/s	
2855.813001	8	Matt vernickelt	v/d/d	
2855.813991	8	Nickelé mat Mat, nickel-plated	g/m/s	
2855.816001	8	Poliert verchromt	v/d/d	
2855.816991	8	Chromé poli Pol. chrom.-plated	g/m/s	

Drehgriff mit Riegel (ohne Schloss)
Poignée tournante avec loquet (sans serrure)
Turning grasps with bolt (without lock)

Drehgriff mit Manschette, Riegel und Anschlag.
 Manschette und Anschlag zum Schrauben.

Poignée tournante avec manchon, loquet et buttée.
Manchon et buttée à visser.

Rotary grasps with collar, bolt and latch.
 Screw-fix collar and latch.

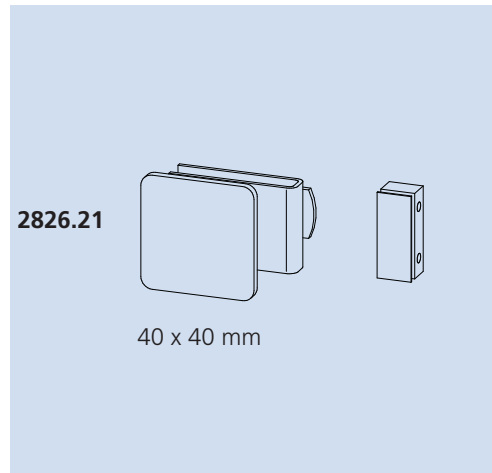

Andere Oberflächen auf Anfrage / *Autres surfaces sur demande* / Other finishes upon request

Bestell-Nr. <i>Commande No.</i> Order No.	Glas [mm] <i>Verre [mm]</i> Glass [mm]	Oberfläche <i>Surface</i> Surface	Schloss <i>Serrure</i> Lock	Abbildung <i>Illustration</i> Illustration	Glasausbruch <i>Découpage du verre</i> Glass cut out
2826.213	6	Matt vernickelt <i>Nickelé mat</i> Mat, nickel-plated	ohne <i>sans</i> without		
2826.216	6	Poliert verchromt <i>Chromé poli</i> Pol. chrom.-plated	ohne <i>sans</i> without		

Solange Vorrat
Dans les limites du stock
 While stocks last

Griffe mit Magnetverschluss
Poignées à fermeture magnétique
Grasps with magnetic lock

Griff mit Gegenplatte und Anschlag mit Magnet.
 Griff und Anschlag zum Schrauben.

Poignée avec contre-plaque et buttée avec aimant.
Poignée et buttée à visser.

Grasp with counterplate and latch with magnet
 Screw-fix grasp and latch

2826.11

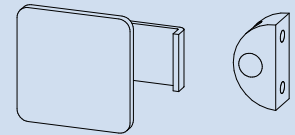

40 x 40 mm

2870.262

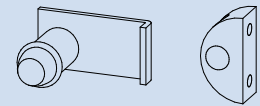

ø 13.7 mm

Andere Oberflächen auf Anfrage / *Autres surfaces sur demande* / Other finishes upon request

Bestell-Nr. Commande No. Order No.	Glas [mm] Verre [mm] Glass [mm]	Oberfläche Surface Surface	Schloss Serrure Lock	Abbildung Illustration Illustration	Glasausbruch Découpage du verre Glass cut out
2826.113	6-8	Matt vernickelt <i>Nickelé mat</i> Mat, nickel-plated	ohne <i>sans</i> without		
2826.116	6-8	Poliert verchromt <i>Chromé poli</i> Pol. chrom.-plated	ohne <i>sans</i> without		
2870.2623	6-8	Matt vernickelt <i>Nickelé mat</i> Mat, nickel-plated	ohne <i>sans</i> without		
2870.2626	6-8	Poliert verchromt <i>Chromé poli</i> Pol. chrom.-plated	ohne <i>sans</i> without		

BESCHLÄGE FÜR DEN INNENAUSBAU FERREMENTS POUR L'AMÉNAGEMENT SHOP FITTING SYSTEMS

- Stellschienen und Konsolen
- Gondolen und Ständer
- Beschläge für Warenpräsentation und Innenausbau
- Scharniere, Griffe und Schlösser
- *Crémaillères et consoles*
- *Gondoles et rayonnages*
- *Ferrements pour la présentation de marchandises et l'aménagement d'intérieur*
- *Charnières, poignées et serrures*
- Channels and brackets
- Gondolas and centre floor units
- Accessories for shop fitting systems
- Hinges, handles and locks

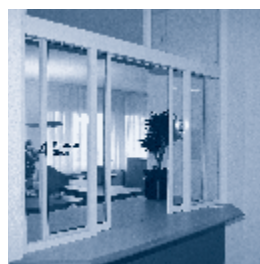
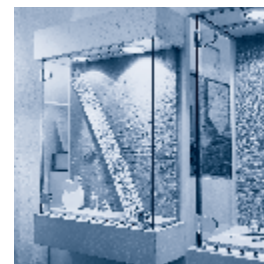

GLASBESCHLÄGE FERREMENTS POUR VITRAGES GLASS MOUNTINGS

- Glas-Schiebetüren
- Schalteranlagen / Hängeschieber / Hubschalter
- Brandschutzschalter
- Balkon- und Sitzplatzschieber
- Fassadenbeschläge
- *Portes coulissantes en verre*
- *Guichets / guichets suspendus / guichets à guillotine*
- *Guichets de protection anti-feu*
- *Coulissants pour balcons et terrasses vitrés*
- *Ferrements de façade*
- Glass sliding doors
- Counter units / sliding sash units
- Fire protection counter units
- Balcony and terrace sliding units
- Facade fittings



Aweso AG
Zürcherstrasse 35
Postfach 1227
CH-8620 Wetzikon
Tel. +41 (0)44 933 01 01
Fax +41 (0)44 933 01 06
info@aweso.ch
www.aweso.ch

Aweso Systemtechnik GmbH
Alpstraße 17
AT-6890 Lustenau
Tel. +43 (0)5577 82500
Fax +43 (0)5577 82500 4
office@aweso.at
www.aweso.at

Aweso (UK) Ltd.
Eastland House
50 Forge Lane
Halesowen
West Midlands B62 8EB - GB
Phone +44 121 550 87 67
Fax +44 121 550 87 76
sales@aweso.co.uk
www.aweso.co.uk